

**ERIFLEX®**

# Hydraulische & Manuele Gereedschappen



**ERICO®**

# Artikeloverzicht

Artikel N°	Omschrijving	Pagina
545650	Hydraulische Busbar & ERIFLEX® FLEXIBAR Work Center - 230V	7
545670	Busbar buigmachine	10
545680	Ponsmachine	9
545690	Hydraulisch Busbar knippgereedschap	11
545695	Hydraulisch Busbar knipmes	11
545700	Electro hydraulische pomp 230V + voetbediening	11
545701	Electro hydraulische pomp 115V + voetbediening	11
545706	Hydraulische olie 0,946 liter	11
545720	Hydraulische Busbar & ERIFLEX® FLEXIBAR Work Center -115V	7
545800	6,5 mm pons	9
545801	6,5 mm matrijs	9
545805	9 mm pons	9
545806	9 mm matrijs	9
545810	11 mm pons	9
545811	11 mm matrijs	9
545815	14 mm pons	9
545816	14 mm matrijs	9
545820	18 mm pons	9
545821	18 mm matrijs	9
545825	20 mm pons	9
545826	20 mm matrijs	9
545850	6,5x13 mm pons	9
545851	6,5x13 mm matrijs	9
545855	9x18 mm pons	9
545856	9x18 mm matrijs	9

Artikel N°	Omschrijving	Pagina
545860	11x20 mm pons	9
545861	11x20 mm matrijs	9
545865	14x20 mm pons	9
545866	14x20 mm matrijs	9
545890	6,5-9-11-14 ejection stop	9
545892	18-20 ejection stop	9
545900	Pons Houder 6,5-9-11-14	9
545905	Pons Houder 18-20	9
545910	Matrijs Houder	9
545950	5/16" Pons - 1/4" Bout	9
545951	5/16" Matrijs - 1/4" Bout	9
545955	3/8" Pons - 5/16" Bout	9
545956	3/8" Matrijs - 5/16" Bout	9
545960	17/32" Pons - 7/16" Bout	9
545961	17/32" Matrijs - 7/16" Bout	9
545965	9/16" Pons - 1/2" Bout	9
545966	9/16" Matrijs - 1/2" Bout	9
557180	PB 16	16
557190	PB 25	16
557380	PB50	16
558600	ERIFLEX® FLEXIDRILL	14
558601	ERIFLEX FLEXIDRILL Imperial	14
558610	BD 16 - 6,5	16
558620	BD 25 - 11	16
558630	BD 50 - 12,5	16
558640	BD 16 - 8,5	16
558900	Werkbank - FT Kit	13

Artikel N°	Omschrijving	Pagina
558990	Gereedschap rollenbaangeleider HFST-R	11,12
559010	Hydraulisch knippgereedschap HFST	12
559020	Gereedschap geleider HFST-R	12
559040	Reservemes HFST-C	12
559050	Stripper-mes SOK	15
559060	Reserve stripper-mes SOK	15
559100	Strippgereedschap - MFS	15
559110	Set messen voor MFS	15
559120	Set messen voor MFC	13
559140	DRCK	16
559150	Buiggereedschap - MFB	14
559160	Tordeergereedschap - MFT	14
559170	Knippgereedschap	13
559190	Manueel buiggereedschap - MCBB	15

**ERICO B.V.**  
**Jules Verneweg 75**  
**5015 BG Tilburg**  
**Nederland**  
**Ph: +31(0) 13 58 35 400**  
**Fax: +31(0) 13 58 35 499**

**ERICO Belgium**  
**Postbus 33**  
**3110 Rotselaar**  
**Ph: 32(0)14699688**  
**Fax: 32(0)14699690**

## WAARSCHUWING

ERICO producten mogen alleen worden gebruikt zoals is aangegeven op instructiebladen en het trainingsmateriaal voor ERICO-producten. Instructiebladen zijn beschikbaar op [www.erico.com](http://www.erico.com) en bij uw ERICO klantenservice-vertegenwoordiger. Onjuiste installatie, verkeerd gebruik, verkeerde toepassing of het op andere wijze niet volledig naleven van de ERICO instructies kunnen tot gevolg hebben dat producten verkeerd functioneren en schade toebrengen aan eigendommen en resulteren in ernstige tot fatale gevolgen voor uw gezondheid.

## GARANTIE

ERICO garandeert dat haar producten ten tijde van de verzending geen materiaal -of uitvoeringsgebreken vertonen. GEEN ENKELE ANDERE GARANTIE, EXPLICIET NOCH IMPLICIET (INCLUSIEF EEN GARANTIE VAN VERHANDELBAARHEID OF GESCHIKTHEID VOOR SPECIFIEK GEBRUIK) ZAL BESTAAN IN RELATIE TOT DE VERKOOP OF HET GEBRUIK VAN ERICO PRODUCTEN. Schadeclaims voor fouten, tekortkomingen, gebreken of afwijkingen die bij inspectie vast te stellen zijn moeten schriftelijk worden ingediend binnen vijf (5) dagen nadat Koper de producten heeft ontvangen. Alle andere schadeclaims moeten schriftelijk bij ERICO worden ingediend binnen zes (6) maanden na de verzend -of transportdatum. Producten die beweerdelijk afwijkend of defect zijn moeten aan ERICO voor inspectie worden geretourneerd, en wel meteen nadat ERICO hiervoor conform haar retourneringsbeleid schriftelijke goedkeuring heeft verleend. Schadeclaims die niet met inachtneming van bovenstaande bepalingen en binnen de toegestane periode zijn ingediend zullen niet in behandeling worden genomen. ERICO is nimmer aansprakelijk voor producten die niet zijn opgeslagen of gebruikt overeenkomstig ERICO's specificaties en aanbevolen procedures. Naar eigen keuze kan ERICO afwijkende of defecte producten waarvoor zij aansprakelijk is repareren of vervangen, dan wel de aankooprijks aan Koper vergoeden. KOPER HEEFT GEEN ANDERE RECHTEN DAN VOORGAANDE, IN VERBAND MET DE DOOR ERICO GEGEVEN GARANTIE OF WEGENS SCHADE OF LETSEL VEROORZAAKT DOOR DE VERKOOP OF HET GEBRUIK VAN ENIG ERICO PRODUCT, WAARBIJ HET NIET UITMAAKT OF DEZE NU ZIJN GEBASSEERD OP WANPRESTATIE, ONRECHTMATIGE DAAD OF NALATIGHEID.

## BEPERKING VAN DE AANSPRAKELIJKHEID

ERICO sluit iedere vorm van aansprakelijkheid uit, met uitzondering van door opzet of grove veronachtzaming van haar werknemers veroorzaakte directe schade. In voorgaand geval is de aansprakelijkheid van ERICO beperkt tot maximaal de totale aankooprijks. ERICO is nimmer aansprakelijk voor enig door Koper geleden winst -of omzetverlies, voor schade als gevolg van productieonderbrekingen of vertragingen, noch voor arbeid, reparatie -of materiaalkosten of voor andere vergelijkbare of afwijkende gevolgschade die Koper geleden mocht hebben.

# Inhoud

## Hydraulisch Busbar & ERIFLEX® FLEXIBAR Work-Center

Hydraulisch Busbar & ERIFLEX® FLEXIBAR Work-Center

— Zie op pagina 4-7



Hydraulische Busbar & ERIFLEX® FLEXIBAR Ponsmachine

— Zie op pagina 8-9

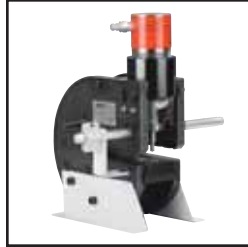

Hydraulische Busbar Buigmachine

— Zie op pagina 10



Hydraulische Busbar Knipper

— Zie op pagina 11



Knipgereedschap rollenbaangeleider

— Zie op pagina 11, 12



Hydraulische pomp & Voetbediening

— Zie op pagina 11



Hydraulisch ERIFLEX® FLEXIBAR Knipgereedschap

— Zie op pagina 12



Knipgereedschap geleider

— Zie op pagina 12



## Manuele Gereedschappen

Manuele Gereedschaps Werkbank

— Zie op pagina 13

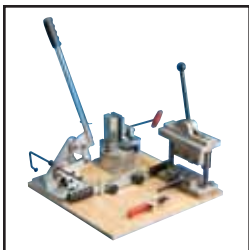

Knipgereedschap

— Zie op pagina 13



Buiggereedschap

— Zie op pagina 14

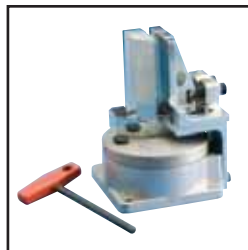

Tordeergereedschap

— Zie op pagina 14



ERIFLEX® FLEXIDRILL R

— Zie op pagina 14

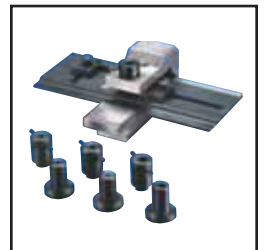

Stripgereedschap

— Zie op pagina 15



Stripmes

— Zie op pagina 15



Manueel Buiggereedschap

— Zie op pagina 15

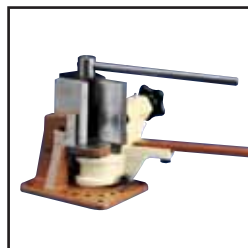

Boor- en persgereedschap voor litze

— Zie op pagina 16

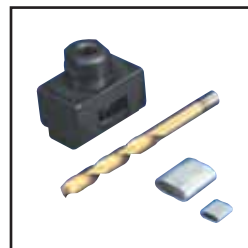

Knip- en Ponsgereedschap voor Din profielen

— Zie op pagina 16

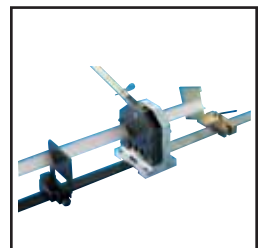

# Hydraulisch Busbar & ERIFLEX® FLEXIBAR Work Center



Hydraulisch Busbar  
Knippereedschap



Hydraulische Busbar  
& ERIFLEX® FLEXIBAR  
Ponsmachine

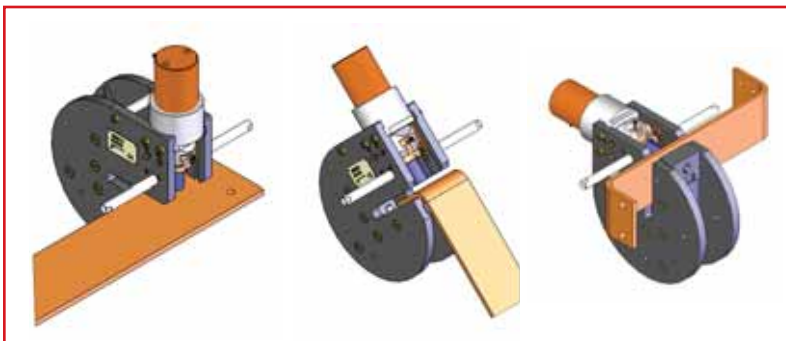

**ERICO  
DESIGN**

**MADE IN  
EUROPE**



Machine  
Keuzeknop  
(4-wegs ventiel)

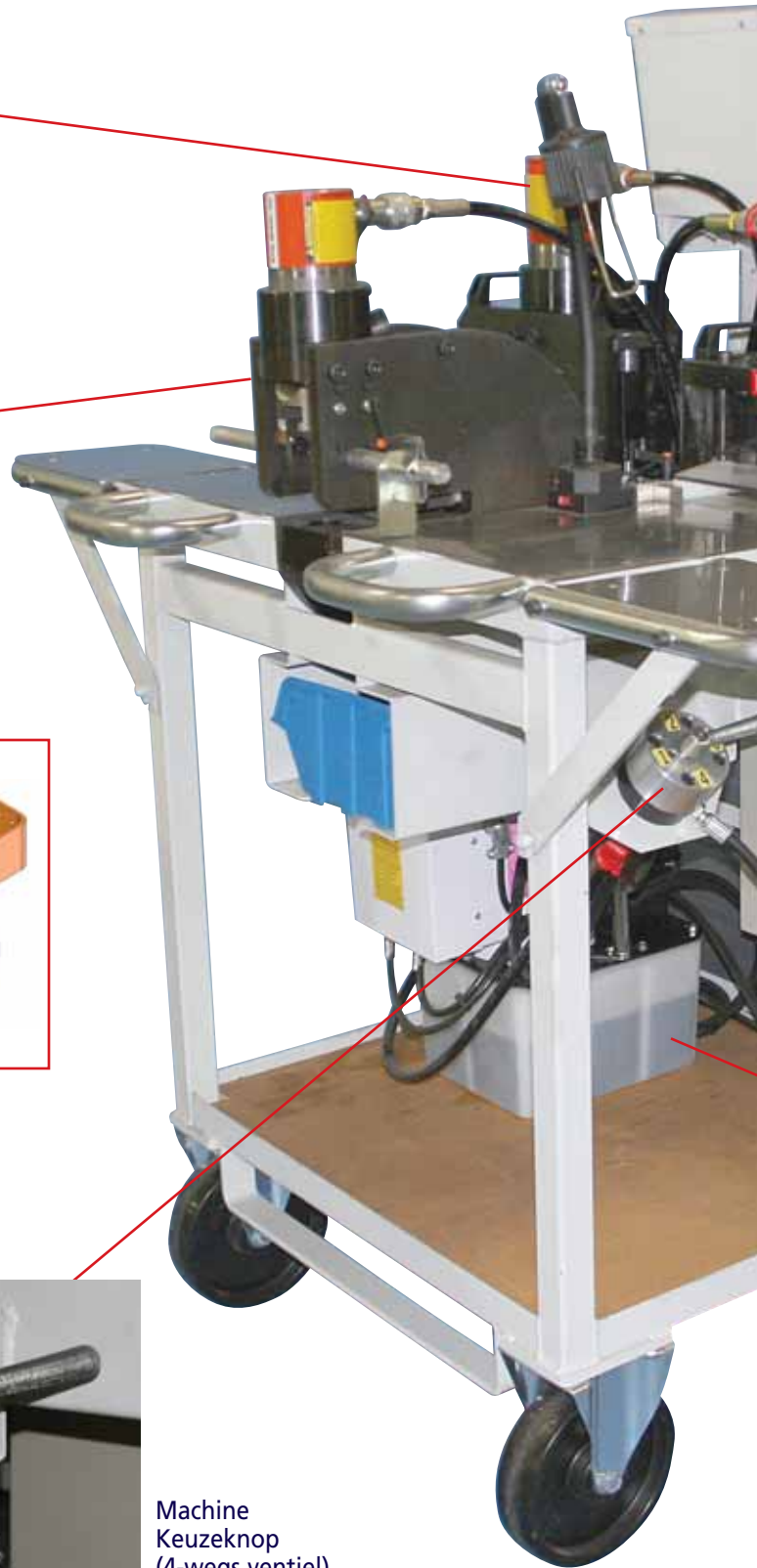



Programeerbare  
hoek-uitlezing

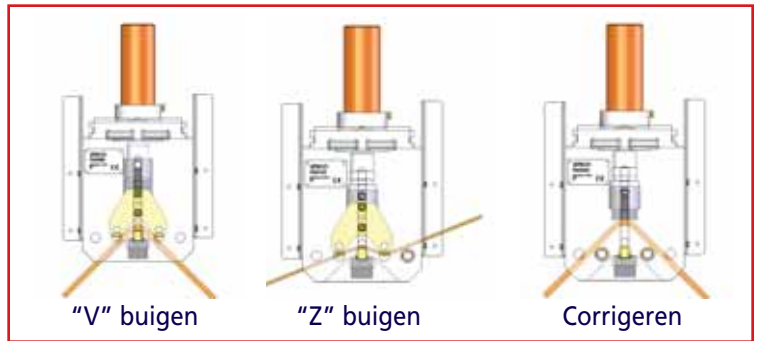

"V" buigen

"Z" buigen

Corrigeren

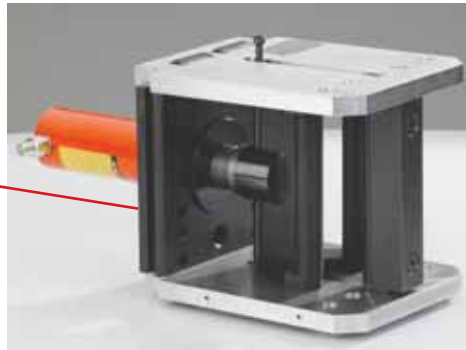

Hydraulische Busbar  
Buigmachine

In hoogte verstelbaar



Hydraulisch ERIFLEX®  
FLEXIBAR Knipgereedschap  
(Niet inbegrepen in Europees  
Work Center. Inclusief in  
Noord-Amerikaans Work  
Center.)



Hydraulische pomp &  
Voetbediening

# Hydraulisch Busbar & ERIFLEX® FLEXIBAR Work Center

Knippen, Buigen, Ponsen : In één uniek Work Center

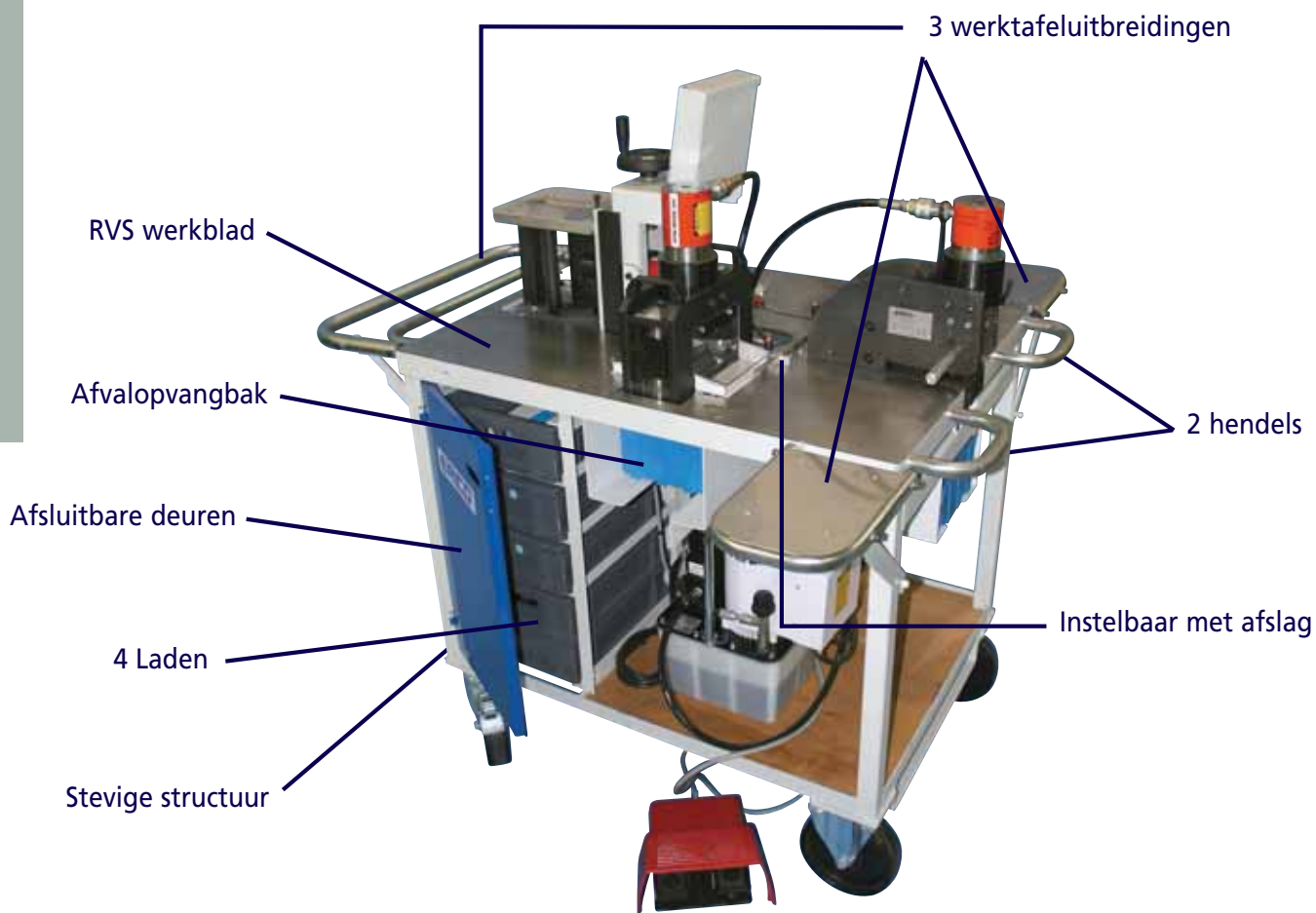



## Hydraulisch Busbar & ERIFLEX® FLEXIBAR Work Center

- Mobiele werktafel inclusief alle machines om koperen rails of ERIFLEX FLEXIBAR te knippen, buigen of ponsen.
- Deze set bestaat uit :
  - Hydraulische Pons Voor Massieve Rails & ERIFLEX FLEXIBAR (Ponsen en matrijzen niet inbegrepen)
  - Hydraulische Busbar & ERIFLEX FLEXIBAR Buigmachine 200 x 12,7 mm (8" x 1/2") met lift om machine niveau aan te passen.
  - Hydraulische Busbar Knipgereedschap 125 x 12,7 mm (5" x 1/2")
  - Hydraulische Pomp 700 bars & Voetbediening
  - Machine keuzeknop: 4-wegs ventiel om de gewenste machine te selecteren.
  - 2 Ejection Stop (zonder pons & matrijs set)
  - Programmeerbare hoek-aflezing
  - Lamp
  - Beveiligd met zekering
  - 4 Laden voor accessoires
  - Voedingskabel 6 m
- Één hydraulische slang, gratis, om additionele gereedschappen te koppelen (ERIFLEX FLEXIBAR Knipgereedschap of anders)

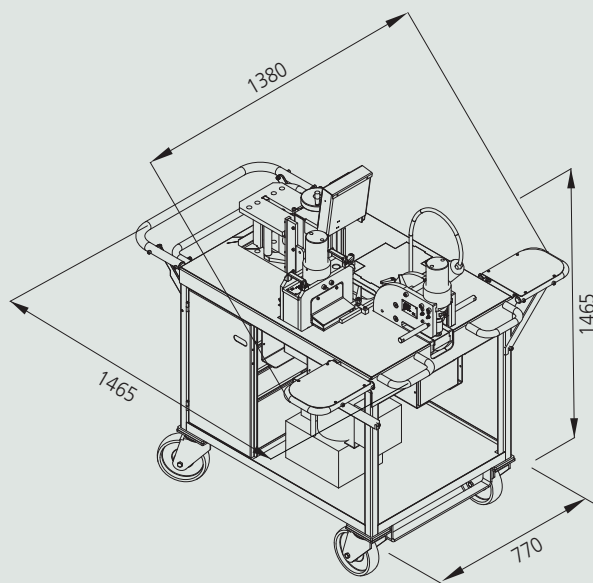
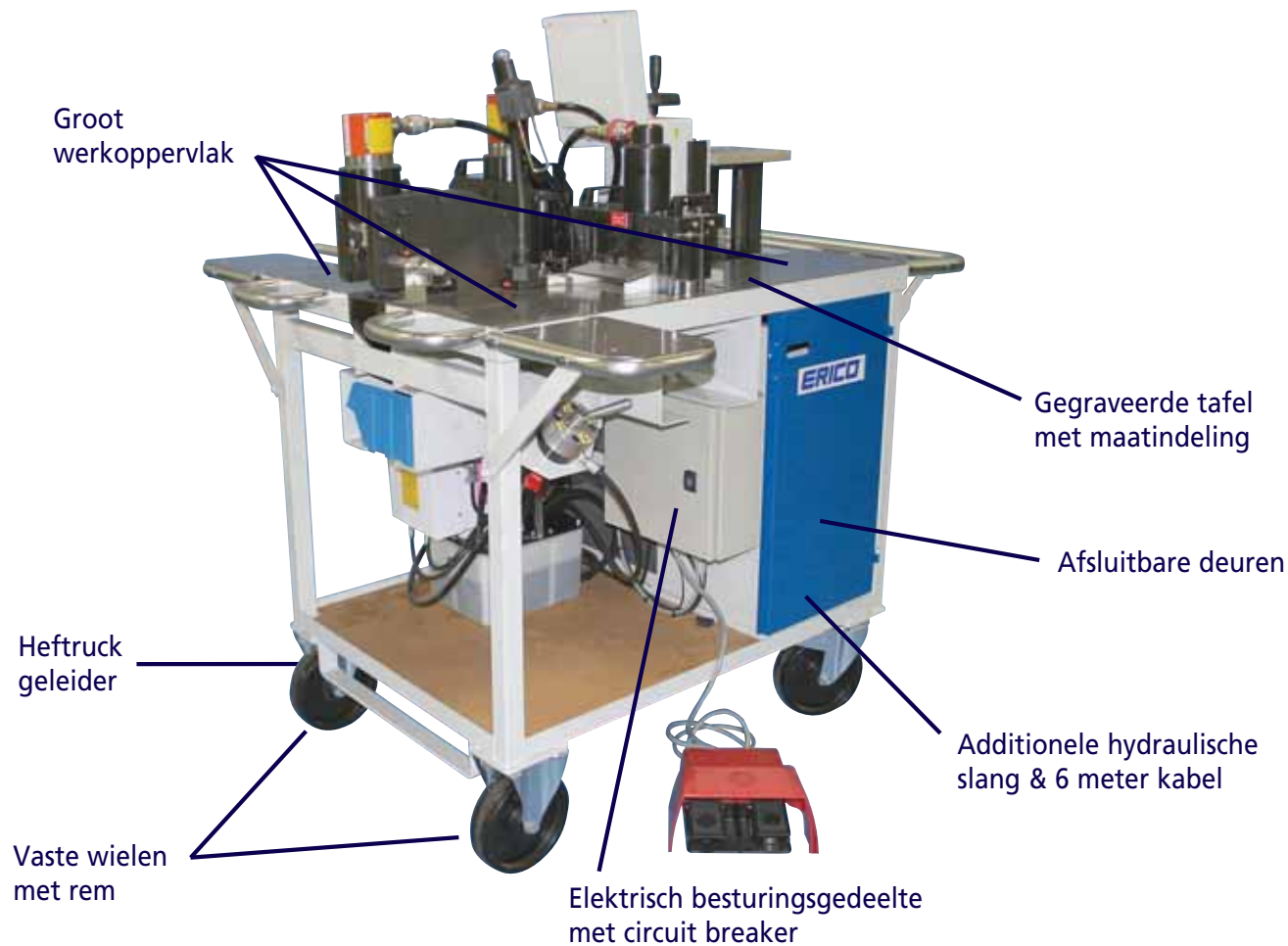
Elke machine kan apart worden aangekocht – zie pagina 8-12



Artikel N°	Omschrijving		
545650	Hydraulisch Busbar & ERIFLEX® FLEXIBAR Work Center - 230V (ERIFLEX FLEXIBAR Knipgereedschap niet inbegrepen)	1	356
545720	Hydraulisch Busba & ERIFLEX FLEXIBAR Work Center - 115V (ERIFLEX FLEXIBAR Knipgereedschap inbegrepen)	1	390

# Hydraulische Busbar & ERIFLEX® FLEXIBAR Ponsmachine



- Koper of Aluminium Busbar & ERIFLEX® FLEXIBAR
- Maximum Capaciteit
  - Insteekdiepte: 130 mm (5")
  - Maximale raildikte : 12,7 mm (1/2")
- Maximale hydraulische werkdruk: 700 bar (10,000 PSI)
- Stevige mechanische constructie
- Snel wisselsysteem voor ponsen en matrijzen
- Perfecte afwerking van gaten
- Pons met centerpunt om gatpositie eventueel te kunnen corrigeren
- Nauwkeurig gekalibreerde breedte- en diepte-instelling met aanslag
- Grote range ponsen en matrijzen beschikbaar van : 6,5 tot 20 mm (5/16 - 8/16") + ovale types
- Werkpositie : Horizontaal - 45° - 90° (wanneer geïnstalleerd op het Work Center)

## 1. Snelle set-up – geen extra gereedschap nodig

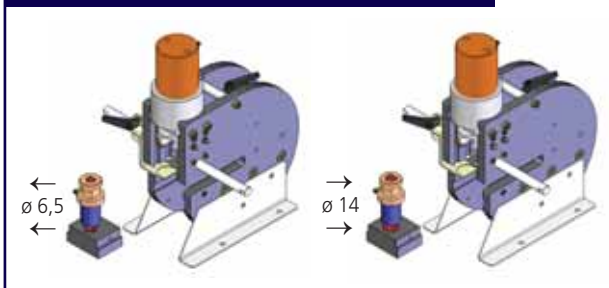

## 2. Maximale Capaciteit Insteekdiepte: 130 mm

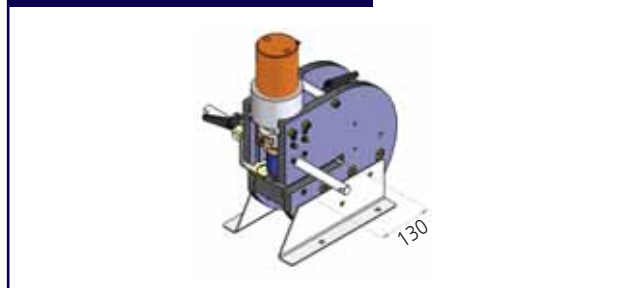

## 3. Drie posities

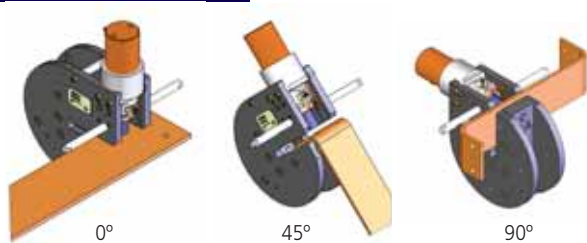

90° alleen beschikbaar op Work Center. Indien Ponsmachine apart wordt aangekocht, zijn alleen 0° and 45° beschikbaar.

## 4. Ronde en ovale gaten



**UNIEK IN DE  
MARKT**

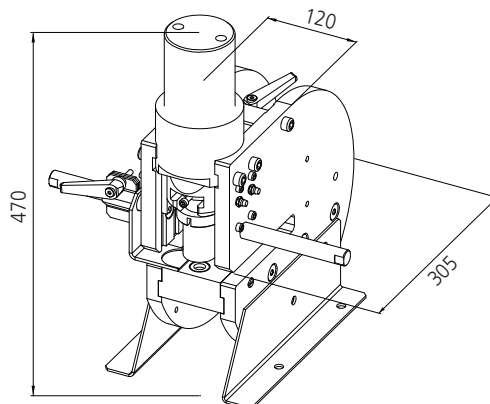



# Hydraulische Busbar & ERIFLEX® FLEXIBAR Ponsmachine



## Ponsmachine

Artikel N°	Omschrijving		
545680	Ponsen	1	54.00

## Metrische Ronde Gat

Artikel N°	Pons (fig. 1)			Artikel N°	Matrijs (fig. 2)			Artikel N°	Ejection Stop (fig. 5)		
545800	6,5 mm	1	0.13	545801	6,5 mm	1	0.19	545890	6,5-9-11-14	1	0.08
545805	9 mm	1	0.14	545806	9 mm	1	0.18	545890	6,5-9-11-14	1	0.08
545810	11 mm	1	0.14	545811	11 mm	1	0.17	545890	6,5-9-11-14	1	0.08
545815	14 mm	1	0.16	545816	14 mm	1	0.16	545890	6,5-9-11-14	1	0.08
545820	18 mm	1	0.24	545821	18 mm	1	0.13	545892	18-20	1	0.07
545825	20 mm	1	0.25	545826	20 mm	1	0.11	545892	18-20	1	0.07

## Metrische Ovale Gat (Ponsen en Matrijsen voor Imperiale maten op verzoek verkrijgbaar)

Artikel N°	Pons (fig. 3)			Artikel N°	Matrijs (fig. 4)			Artikel N°	Ejection Stop (fig. 5)		
545850	6,5x13 mm	1	0.14	545851	6,5x13 mm	1	0.15	545890	6,5-9-11-14	1	0.08
545855	9x18 mm	1	0.22	545856	9x18 mm	1	0.12	545892	18-20	1	0.07
545860	11x20 mm	1	0.24	545861	11x20 mm	1	0.1	545892	18-20	1	0.07
545865	14x20 mm	1	0.24	545866	14x20 mm	1	0.1	545892	18-20	1	0.07

## Imperiale Ronde Gat

Artikel N°	Pons (fig. 1)			Artikel N°	Matrijs (fig. 2)			Artikel N°	Ejection Stop (fig. 5)		
545950	5/16" Pons - 1/4" Bout	1	0.13	545951	5/16" Matrijs - 1/4" Bout	1	0.19	545890	6,5-9-11-14	1	0.08
545955	3/8" Pons - 5/16" Bout	1	0.14	545956	3/8" Matrijs - 5/16" Bout	1	0.18	545890	6,5-9-11-14	1	0.08
545960	17/32" Pons - 7/16" Bout	1	0.16	545961	17/32" Matrijs - 7/16" Bout	1	0.16	545890	6,5-9-11-14	1	0.08
545965	9/16" Pons - 1/2" Bout	1	0.16	545966	9/16" Matrijs - 1/2" Bout	1	0.16	545890	6,5-9-11-14	1	0.08

## Toebehoren

Artikel N°	Omschrijving		
545900	Pons Houder 6,5-9-11-14 (fig. 6)	1	0.55
545905	Pons Houder 18-20 (fig. 6)	1	0.48
545910	Matrijs Houder (fig. 7)	1	1.60

# Hydraulische Busbar & ERIFLEX® FLEXIBAR Buigmachine



- Koper of Aluminium & ERIFLEX® FLEXIBAR
- Maximum Capaciteit  
Koper doorsnede 2000 mm<sup>2</sup>
- Maximale rail breedte : 200 mm (8")
- Maximale rail dikte : 12,7 mm (1/2")
- Buigradius : 12,5 mm / 1/2"
- Instelbare hoek tot 99°
- Buigaccessoires voor koper of aluminium busbar & ERIFLEX FLEXIBAR

**UNIEK IN DE  
MARKT**

## 1. Één Machine / Drie functies: Snelle Set-up

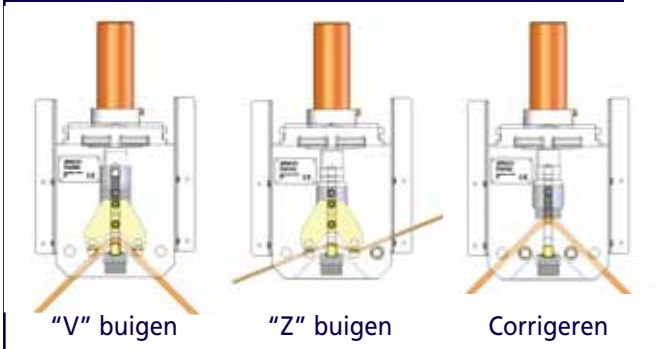

Artikel N°	Omschrijving		
545670	Busbar buigmachine	1	51

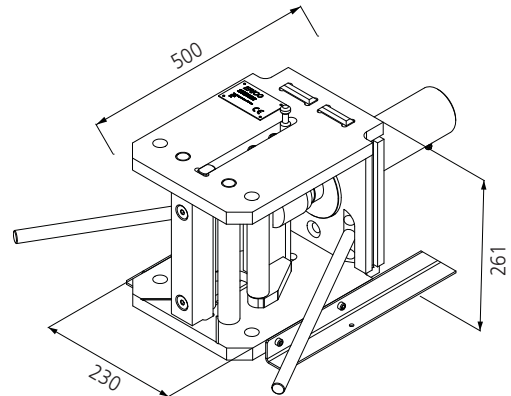

## 2. Enorme capaciteit : 2000 mm<sup>2</sup> / 200 x 10 mm (8" x 3/8")

## 3. Gemakkelijke toegang ; daardoor ontelbaar veel buigmogelijkheden

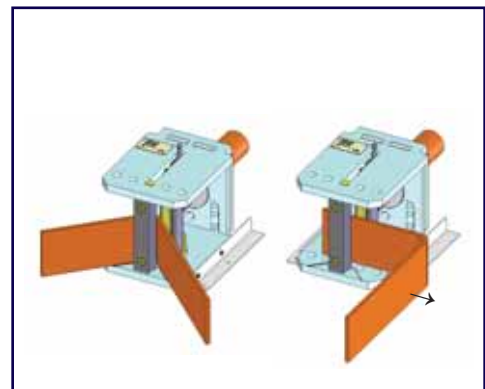
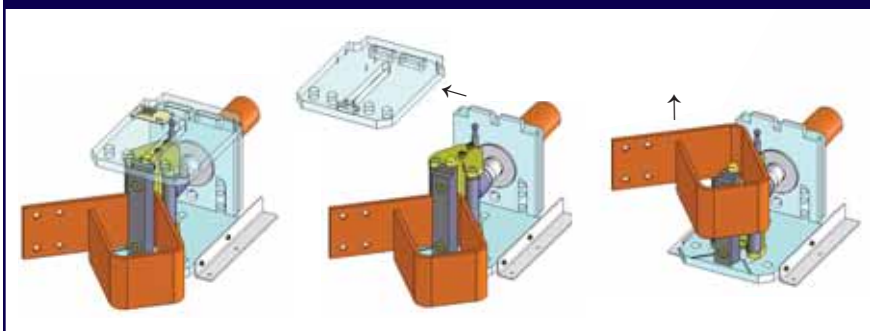

## 4. Groot werkoppervlak om te buigen



## 5. Railondersteuning (buiten de machine)

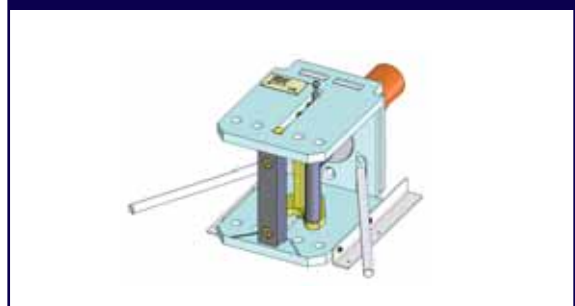

## Hydraulische Busbar Knipgereedschap

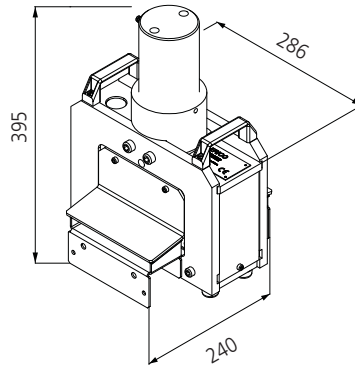

- Koper of Aluminium Busbar
- Maximale Capaciteit
- Maximale rail breedte : 125 mm (5")
- Maximale rail dikte: 12,7 mm (1/2")
- Mes 7 mm dik
- Stevige mechanische constructie : Geleidingssysteem van 2 kolommen
- Haaks en braamloos snij-oppervlak
- Visuele inspectie van snij-positie
- Transparante beschermkap
- Gemakkelijke toegang om mes te wisselen

Artikel N°	Omschrijving		
545690	Hydraulische Busbar Knipgereedschap	1	41
545695	Hydraulische Busbar Knipgereedschapsmes	1	1

## ERIFLEX® Gereedschap rollenbaangeleider

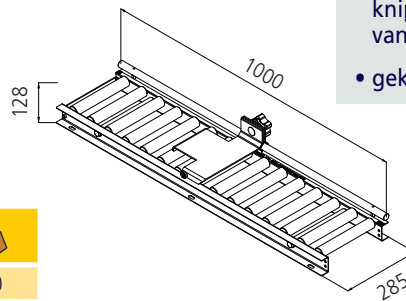

- In combinatie met het hydraulisch busbar knipgereedschap (545690) ter ondersteuning van de rail
- gekalibreerde eind stop (1 m)



Artikel N°	Omschrijving		
558990	Gereedschap rollenbaangeleider HFST-R	1	10

## Hydraulische pomp met voetbediening



- Hydraulische Pomp
- Slang met snelkoppeling
  - Olie type (545706)
  - Tank capaciteit van 1.9 tot 3.8 liter
  - Olie stroom 0,2 L per minuut

- Voetbediening
- 2 Pedalen
  - 3 posities: uit, aan, veiligheids-uit

Artikel N°	Omschrijving		
545700	Electro Hydraulische Pomp 230 V + Voetbediening	1	40
545701	Electro Hydraulische Pomp 115 V + Voetbediening	1	40
545706	Hydraulische olie 0,946 liter	1	1

# Hydraulisch ERIFLEX® FLEXIBAR Knipgereedschap

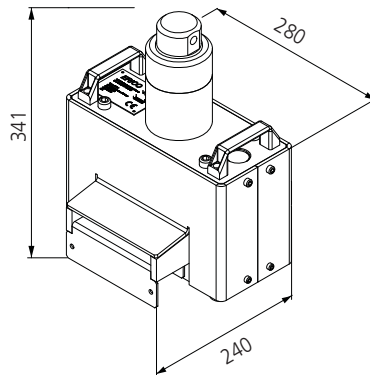

- Koper of Aluminium
- Stevige mechanische constructie
- Knipt snel en accuraat zonder bramen of deformatie
- Visuele inspectie van positie van het mes
- Maximale Capaciteit  
Koper doorsnede 1200 mm<sup>2</sup>
- Rail breedte : 120 mm (4-3/4")
- Rail dikte : 12 mm (1/2")
- ERIFLEX FLEXIBAR 12x100x1 of 10x120x1 MAXIMUM

**WAARSCHUWING:** Door het snijden van massieve rails zal de machine beschadigen

Artikel N°	Omschrijving		
559010	Hydraulisch knipgereedschap HFST	1	34
559040	Knipgereedschapsmes HFST-C	1	1

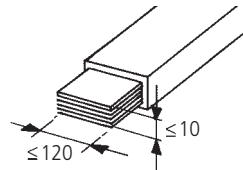

# ERIFLEX® FLEXIBAR Knipgereedschap rollenbaangeleider

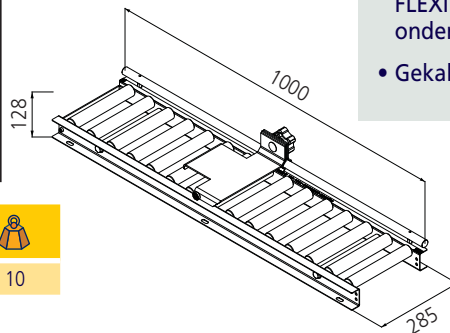

- In combinatie met het hydraulisch ERIFLEX® FLEXIBAR Knipgereedschap (559010) ter ondersteuning van ERIFLEX FLEXIBAR
- Gekalibreerde eindstop (1 m)

Artikel N°	Omschrijving		
558990	Gereedschap rollenbaangeleider HFST-R	1	10

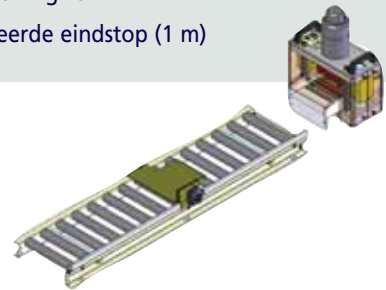

# ERIFLEX® FLEXIBAR Knipgereedschap geleider



- Houdt de positie van ERIFLEX FLEXIBAR vast in het gereedschap ; snelle set-up – GEEN GEREEDSCHAP NODIG
- Verhoogt de verwachte levensduur van het mes

Artikel N°	Omschrijving		
559020	Geleider HFST-B	1	1

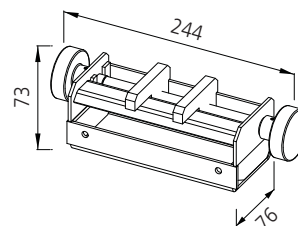

# ERIFLEX® FLEXIBAR Manuele Gereedschappen

Een complete range gereedschappen voor het bewerken van ERIFLEX® FLEXIBAR, Litze en DIN profielen  
Knippen, buigen, boren, torderen: ERICO biedt een complete range manuele gereedschappen.



Tordeergereedschap



Stripgereedschap



Knipgereedschap



Buiggereedschap

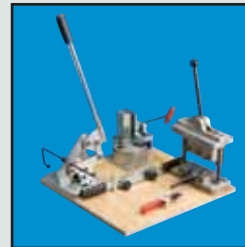

ERIFLEX FLEXIBAR  
Werkbank



ERIFLEX® FLEXIDRILL R

Elk gereedschap kan apart worden aangekocht  
- zie pagina's 13-15

## ERIFLEX® FLEXIBAR Werkbank

Een complete set manuele gereedschappen voor het bewerken van ERIFLEX FLEXIBAR.

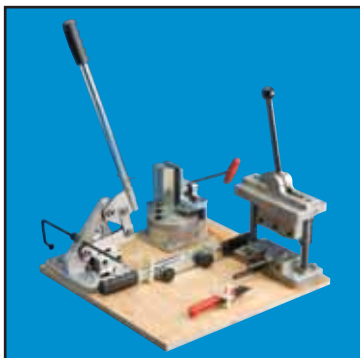

Buitenafmetingen:  
L 500 x W 500 x H 290 mm

Artikel N°	Omschrijving		
558900	Werkbank FT Kit	1	35

### A - Knipgereedschap

- Specifiek design voor het knippen van ERIFLEX® FLEXIBAR up to 5x32

### B - Stripgereedschap

- Snijdt alle 4 zijden van de isolatie in één keer, zonder het koper te beschadigen. ERIFLEX FLEXIBAR capaciteit van 6 tot 63 mm.

### C - Buiggereedschap

- Eenvoudig handbediend buiggereedschap welke de isolatie niet beschadigt.

### D - Tordeergereedschap

- Wordt gebruikt in combinatie met het buiggereedschap. Met dit eenvoudige gereedschap is het zeer gemakkelijk naar alle richtingen te plooiën.

### E - A Cutter

- Stripmes met verwisselbare bladen

### Instructie

- Verwijder het instructieblad voor gebruik van de gereedschappen

## Knipgereedschap



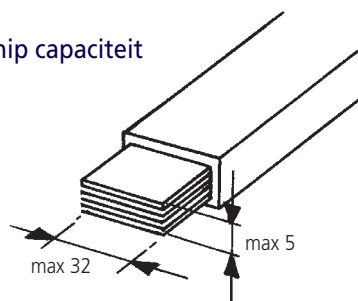

Knip capaciteit



- Knipt snel en accuraat, braamloos en zonder vervorming
- Mogelijkheid tot het knippen met isolatie – zonder enige schade.
- Eind stop
- Kostenbesparend
- Reservemes MFCB

ERIFLEX FLEXIBAR 5 x 32 x 1 maximum

WAARSCHUWING: Door het knippen van massieve rails zal het gereedschap beschadigen

Artikel N°	Omschrijving		
559170	Knipgereedschap	1	3,5
559120	Set messen voor MFC	1	0,5

Buitenafmetingen:  
L 170 x l 200 x H 270 mm

## Buiggereedschap



Buitenafmetingen:  
L 170 x l 150 x H 220 mm

- Buigt snel, zonder beschadiging aan isolatie
- Inclusief zaaggeleider
- Buigbaar tot 120°
- Buigradius: 5 mm
- Maximum capaciteit : ERIFLEX® FLEXIBAR 10 x 100 x 1

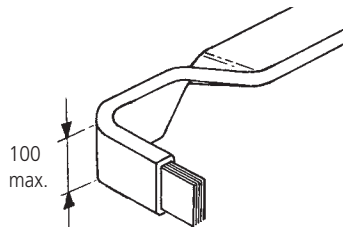
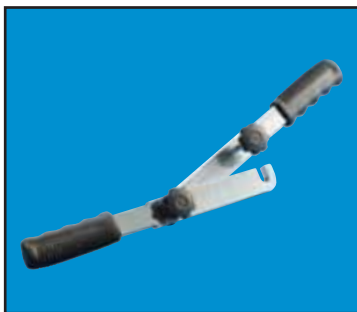

Artikel N°	Omschrijving		
559150	Buiggereedschap - MFB	1	7

## Tordeergereedschap



Buitenafmetingen:  
L 560 x l 150 x H 70 mm

- Ongelimiteerde tordeer mogelijkheden. Wordt gebruikt in combinatie met het buiggereedschap.

Artikel N°	Omschrijving		
559160	Tordeergereedschap - MFT	1	2.5

## ERIFLEX® FLEXIDRILL R Boorgeleider



Buitenafmetingen:  
L 250 x l 300 x H 150 mm

- Multi-diameter, multi-hartsafstand.
- Dit gereedschap staat u toe om verschillende gaten te maken met een verschil in diameter en/of hartafstand.
- Inserts :
  - 6,5 mm / 8,5 mm / 10,5 mm / 12,5 mm (558600)
  - 5/16" Matrijs Set - 1/4" Bout,
  - 3/8" Matrijs Set - 5/16" Bout,
  - 17/32" Matrijs Set - 7/16" Bout,
  - 9/16" Matrijs Set - 1/2" Bout (558601)

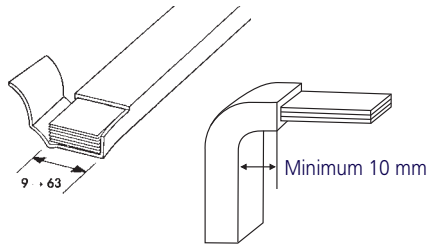
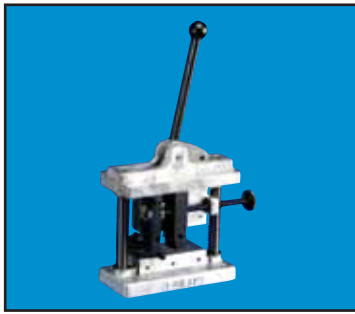

Artikel N°	Omschrijving		
558600	ERIFLEX® FLEXIDRILL	1	9.5
558601	ERIFLEX FLEXIDRILL Imperial	1	9.5

## Stripgereedschap



Buitenafmetingen:  
L 220 x W 100 x H 250 mm



- Snel en eenvoudig strippen van ERIFLEX® FLEXIBAR van 9 tot 63 mm.
- Snijdt alle 4 zijden van de isolatie in één keer, zonder het koper te beschadigen. ERIFLEX FLEXIBAR capaciteit van 6 tot 63 mm.
- Korte lengten kunnen worden gestript.
- Aluminium voet met vier gaten ter bevestiging

Artikel N°	Omschrijving		
559100	Stripgereedschap - MFS	1	8
559110	Reservemes voor MFS	1	1

## Stripmes



- Snijdt accuraat de ERIFLEX® FLEXIBAR isolatie
- Extra scherp mes om beschadiging van de geleider te voorkomen
- Sterk mes, verwisselbaar
- Afgeschermd mes
- Ergonomische schokbestendige hendel

Artikel N°	Omschrijving		
559050	Stripmes - SOK	1	0.062
559060	Reservemes voor SOK	1	0.020

## Manueel buiggereedschap

Voor massieve koperen rails



Buitenafmetingen:  
L 300 x l 300 x H 260 mm

- Buighoek tot 120°
- Capaciteit :
  - Koper, maximum maat 100 x 8 mm
  - Interne buigradius 10 mm

Artikel N°	Omschrijving		
559190	Manueel Buiggereedschap - MCBB	1	14

# Litze & Boor- en persgereedschap



## BD - Boor- en persgereedschap

- Combinatie van een geleider en boormal. Ontwikkeld door ERICO
- Voor het persen en boren van litze-aansluitvlakken

## PB Hulzen voor Platte Litze

- Vertind koper

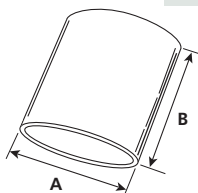

BD

Artikel N°	Omschrijving	Boutmaat		
558610	BD 16 - 6,5	M6	1	0.653
558640	BD 16 - 8,5	M8	1	0.653
558620	BD 25 - 11	M10	1	0.678
558630	BD 50 - 12,5	M12	1	0.712

PB

Artikel N°	Omschrijving	Voor platte litze	A X B		
557180	PB 16	FTCB of FRCB 15-16	16 x 15	100	0.004
557190	PB 25	FTCB of FRCB 15-25	22 x 25	100	0.010
557380	PB50	FTCB of FRCB 15-50	30 x 30	100	0.017

# Knip- & Pons -gereedschap voor Din Profielen

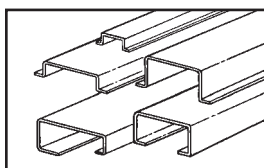
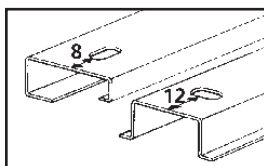
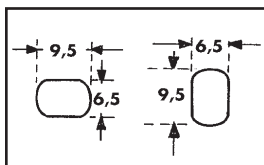
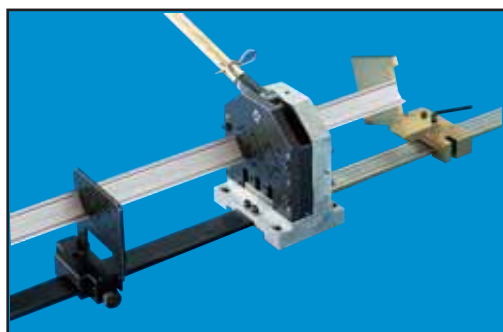

Buitenafmetingen:  
L 165 x W 100 x H 200 mm  
Hendel: 630 mm

A: Merkteken Ponsen  
B: Merkteken Knippen

- Knipgereedschap voor de 5 meest voorkomende typen DIN Profielen, knipt braamloos en onbeschadigd zowel ronde als verlengde gaten.

- 1) ERICO Knip- en ponsgereedschap : manueel bewerken van de 5 meest gebruikte DIN rails
- 2) Ponsen van sleufgaten 9,5 mm x 6,5 mm in de lengte- en breedte as van de rail.
- 3) Na vastzetten van de aanslag : direct ponsen van sleufgaten : horizontaal op 8 mm of vertikaal op 12 mm van de rand.
- 4) Het aanslagplaatje biedt mogelijkheid tot een reeks identieke bewerkingen zonder de stops opnieuw in te stellen.
- 5) Lengte van de geleider 1000 mm
- 6) Het gereedschap heeft ook de mogelijkheid om M6 draadstangen te knippen.
- 7) De knipgeleider is ontworpen voor knippen van lange DIN-profielen

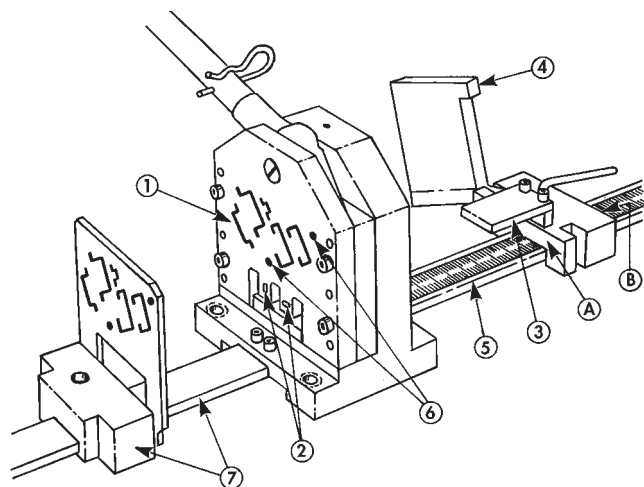

Artikel N°	Omschrijving		
559140	DRCK	1	18



# Manuele Gereedschappen - Gebruiksaanwijzing

## ERIFLEX® FLEXIBAR Tooling Kit



Met de set manuele gereedschappen (pagina) 13 kunnen de meest voorkomende bewerkingen op ERIFLEX® FLEXIBAR uitgevoerd worden bijvoorbeeld, knippen, strippen, torderen en buigen, Voorwaarde in deze is wel dat de isolatie soepel (schok vrij) bewerkt wordt, vooral wanneer ERIFLEX® FLEXIBAR SUMMUM gebruikt wordt.

### A. Op Lengte Knippen

Verwijder alle bramen. Begin de ERIFLEX FLEXIBAR op te meten met een marge van 10 mm om de lamellen te kunnen laten verschuiven tijdens het buigen. (zie knipgereedschap Part No. 559170)

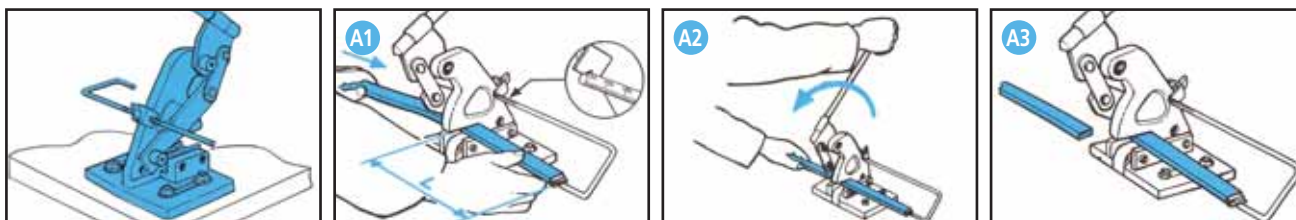

### B. Strippen

Doeltreffend, zonder beschadiging van het koper. Het contact vlak kan erg kort worden gehouden hierdoor is het niet geïsoleerde deel tot een minimum beperkt (zie stripper Artikel No. 559100 en mes SOK Artikel No. 559050)

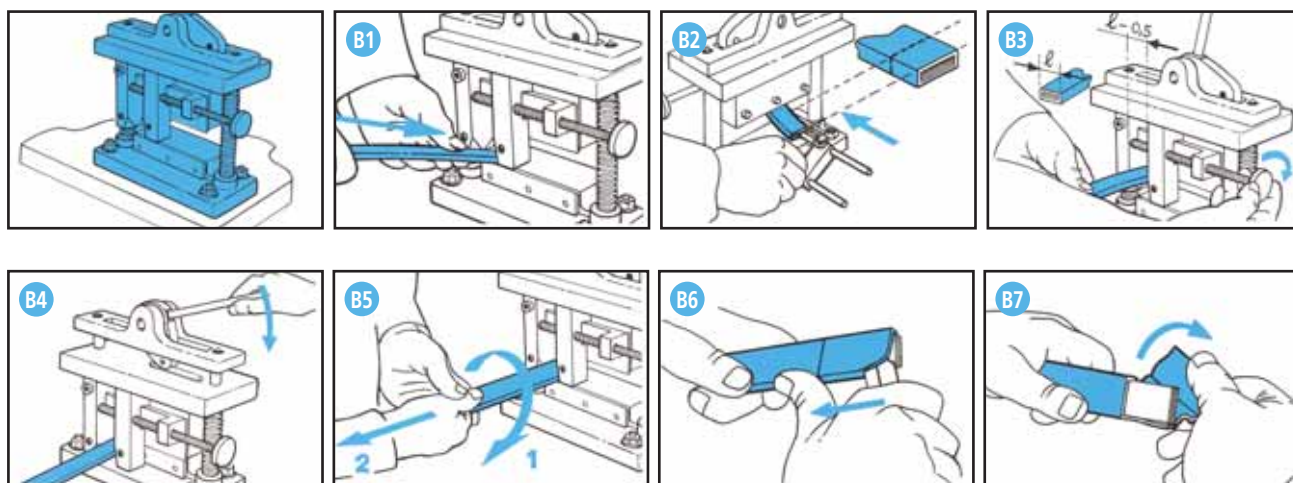

# Manuele Gereedschappen – Gebruiksaanwijzing

## C. Buigen

Snel en gemakkelijk zonder beschadiging van de isolatie. Professionele, herhaalbare bewerkingen. (Zie Buiggereedschap Artikel No. 559150)

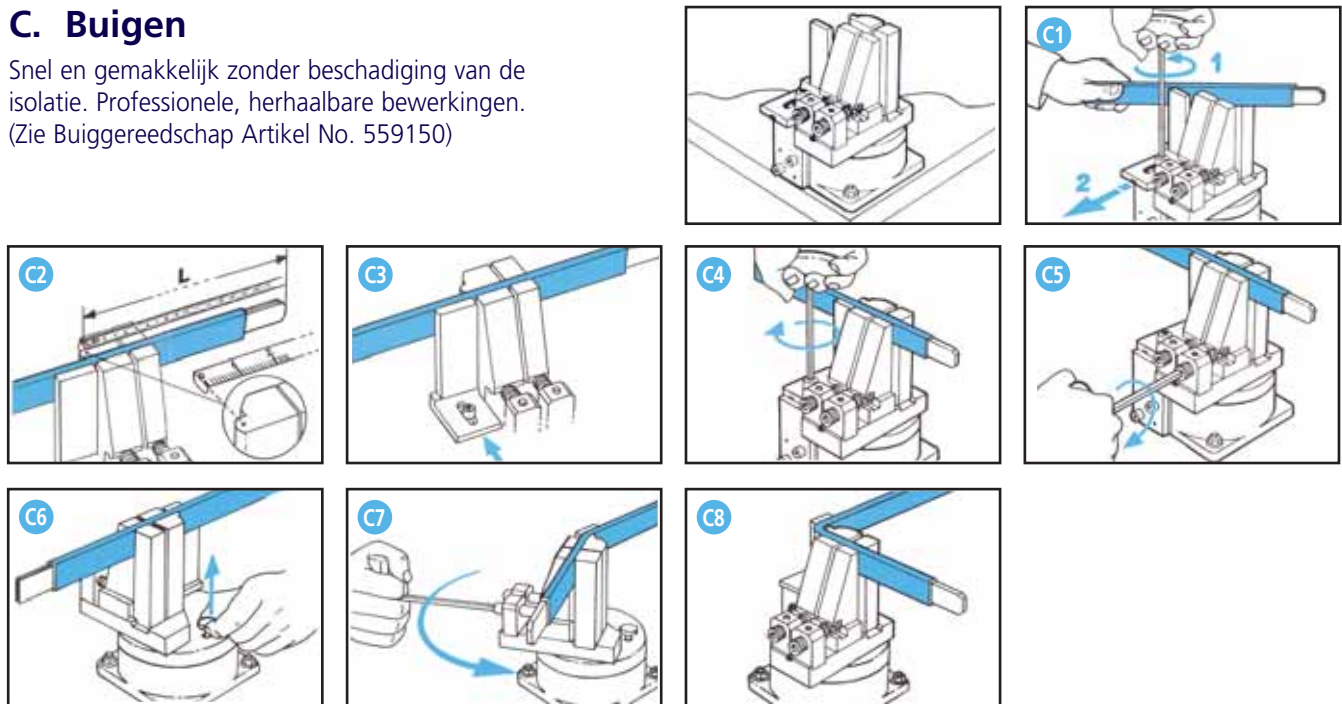

## D. Torderen

Eenvoudig en snel dankzij de grote flexibiliteit van ERIFLEX® FLEXIBAR. Na deze bewerking moeten de uiteinden bijgewerkt worden met het MFC Knipgereedschap. Dit gereedschap mag niet gebruikt worden voor ERIFLEX® FLEXIBAR SUMMUM.

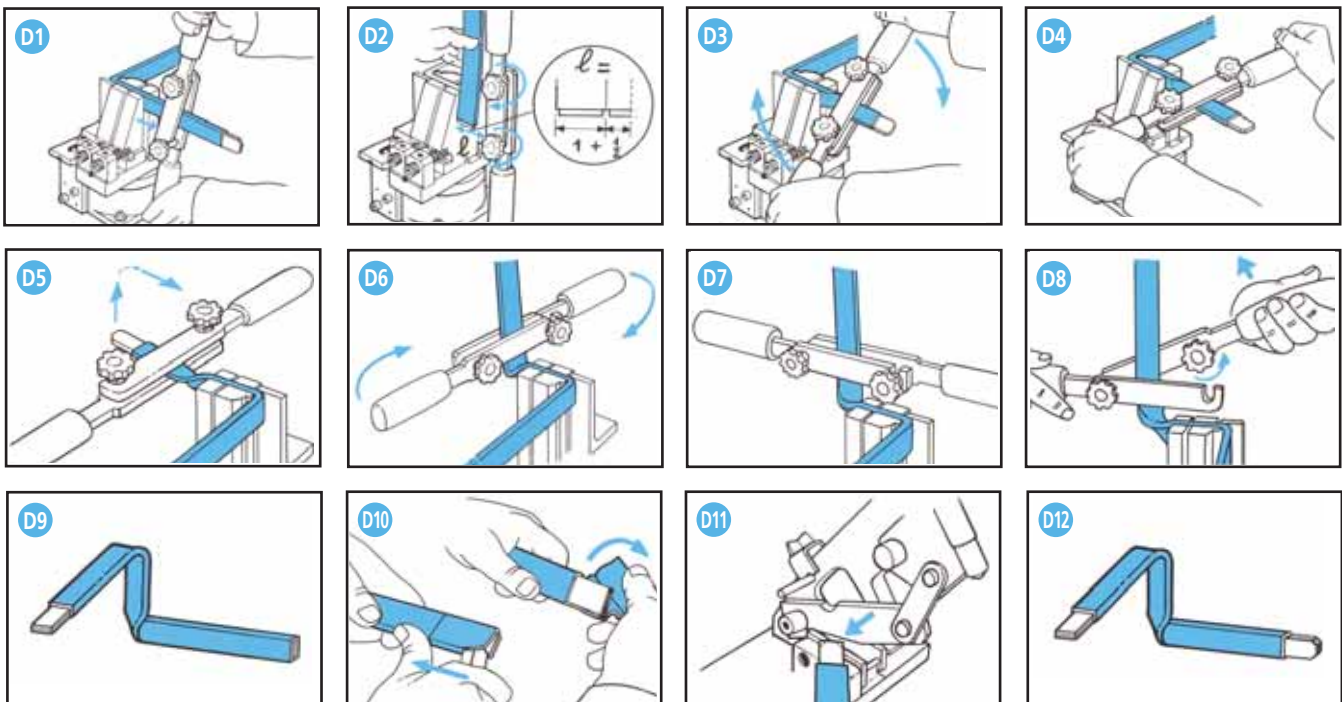
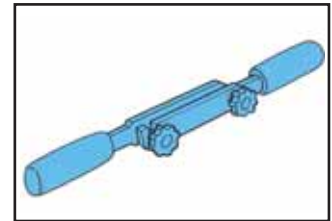

# Manuele Gereedschappen – Gebruiksaanwijzing

## E. Boren

ERIFLEX® FLEXIBAR SUMMUM mag alleen geponst worden. Het boren en ponsen van ERIFLEX® FLEXIBAR moet met de grootste zorgvuldigheid uitgevoerd worden. Het is belangrijk dat de lamellen van ERIFLEX® FLEXIBAR tijdens het boren of ponsen niet verschuiven en stevig op hun plaats blijven zitten om vervorming van het contactvlak te voorkomen. ERIFLEX® FLEXIDRILL "R" (de complete multi Ø, multi breedte-afmeting boormal).

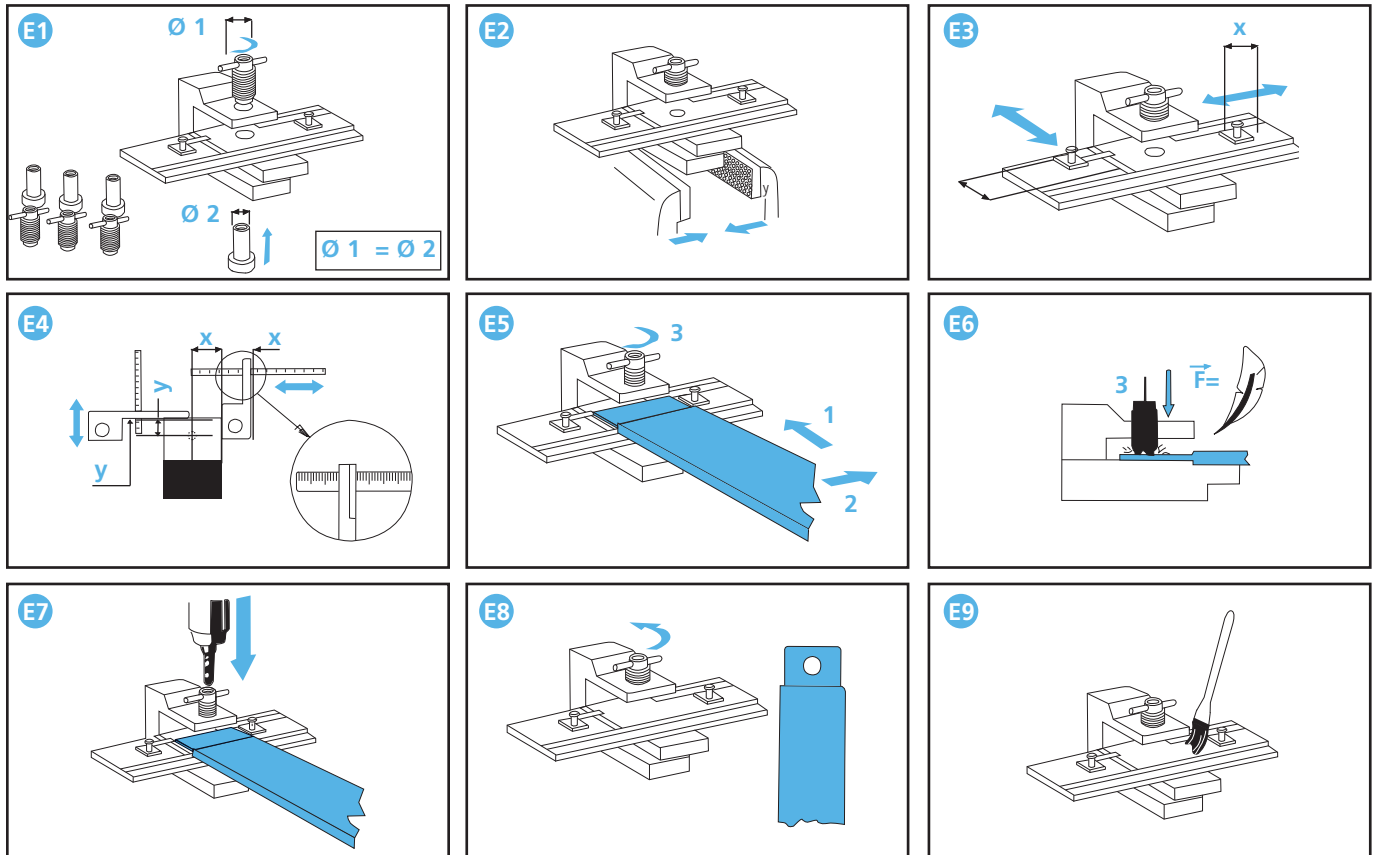

# ERICO®



[www.erico.com](http://www.erico.com)



**AUSTRALIA**  
Phone 1-800-263-508  
Fax 1-800-423-091

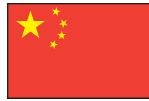

**CHINA**  
Phone +86-21-3430-4878  
Fax +86-21-5831-8177



**HUNGARY**  
Phone 06-800-16538  
Fax +39-0244-386-107



**NORWAY**  
Phone 800-100-73  
Fax 800-100-66



**SWITZERLAND**  
Phone 0800-55-86-97  
Fax 0800-55-96-15



**BELGIUM**  
Phone 0800-757-48  
Fax 0800-757-60



**DENMARK**  
Phone 808-89-372  
Fax 808-89-373



**INDONESIA**  
Phone +62-21-575-0941  
Fax +62-21-575-0942



**POLAND**  
Phone +48-71-349-04-60  
Fax +48-71-349-04-61



**THAILAND**  
Phone +66-2-267-5776  
Fax +66-2-636-6988



**BRAZIL**  
Phone +55-11-3623-4333  
Fax +55-11-3621-4066



**FRANCE**  
Phone 0-800-901-793  
Fax 0-800-902-024



**ITALY**  
Phone 800-870-938  
Fax 800-873-935



**SINGAPORE**  
Phone +65-6-268-3433  
Fax +65-6-268-1389



**UNITED ARAB  
EMIRATES**  
Phone +971-4-881-7250  
Fax +971-4-881-7270



**CANADA**  
Phone +1-800-677-9089  
Fax +1-800-677-8131



**GERMANY**  
Phone 0-800-189-0272  
Fax 0-800-189-0274



**MEXICO**  
Phone +52-55-5260-5991  
Fax +52-55-5260-3310



**SPAIN**  
Phone 900-993-154  
Fax 900-807-333



**UNITED KINGDOM**  
Phone 0808-2344-670  
Fax 0808-2344-676



**CHILE**  
Phone +56-2-370-2908  
Fax +56-2-369-5657



**HONG KONG**  
Phone +852-2764-8808  
Fax +852-2764-4486



**NETHERLANDS**  
Phone 0800-0200-135  
Fax 0800-0200-136



**SWEDEN**  
Phone 020-790-908  
Fax 020-798-964



**UNITED STATES**  
Phone 1-800-753-9221  
Fax +1-440-248-0723